





# QUICK START GUIDE

HSFLC1 QSG 03

# LIGHTS, CAMERA... ACTION

English instructions.....	1
Instructions en français.....	13
Instrucciones en español .....	25

## WELCOME!

-  1 Mount and connect the floodlight security camera
-  2 Download the RCA Security App
-  3 Connect to Wi-Fi
-  4 Customize your device settings

## WHAT YOU GET

Floodlight Security Camera

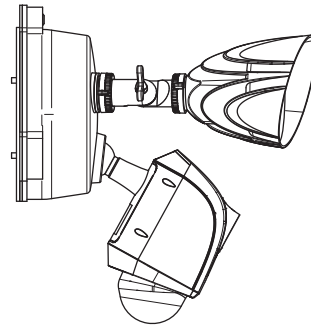

### Installation kit:

 (2) #6x3/8in screws

 (2) #8x3/8in screws

 (3) Wire nuts

 (2) #10x3/8in screws

 (1) Screwdriver

## IMPORTANT

The floodlight camera's lens, microphone, and IR sensor have protective films covering them when you first unpack this product. **Make sure you remove these protective films when you've finished mounting the floodlight camera.**

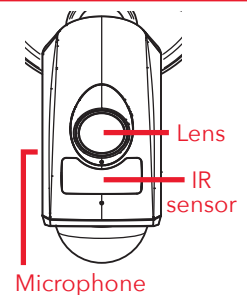

## BEFORE YOU START

**IMPORTANT: You must have a junction box and wiring already installed in order to use this product.**

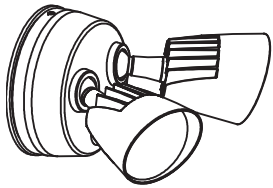

Existing Floodlight

The RCA Floodlight Camera is designed to replace an existing floodlight installation. If you do not already have a working floodlight or wired junction box where you want to install the RCA Floodlight Camera, consult an electrician to install one.

### Test your WiFi signal

Your RCA Floodlight Camera needs a strong enough signal from your WiFi router in order to send its video signal. Here's how to test your WiFi Signal.

First, go to where you want to put the floodlight camera. Make sure your smartphone or other portable wireless device is connected to the WiFi network you want to test.

Look at the WiFi icon on your device screen to see the strength of the connection. For example, on iOS devices look in the upper left-hand corner of the screen for the WiFi icon (shown here).



For best results, look for a location with at least 50% strength to use the floodlight camera.

**If your WiFi network signal is less than 50% where you want to install the floodlight camera, a WiFi signal extender is recommended to boost the signal at the installation point.**

**IMPORTANT:** The RCA Floodlight Camera works with 2.4GHz WiFi signals. If you have a dual-band router with separate 2.4GHz and 5GHz networks, make sure your phone is connected to the 2.4GHz one!



## MOUNT AND CONNECT THE FLOODLIGHT CAMERA

### 1 Turn off power to your floodlight's circuit.

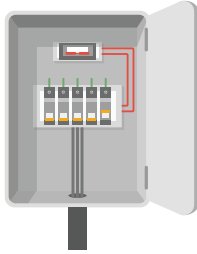

Find the breaker that controls the circuit for your floodlight. Turn it off before you continue installation.

### 2 Remove your existing floodlight.

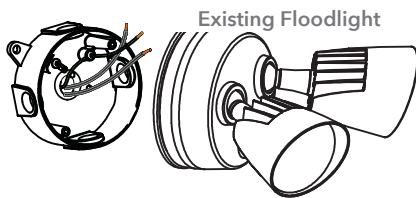

Carefully remove your existing floodlight from its junction box.

### 3 Separate the back/base from the floodlight camera.

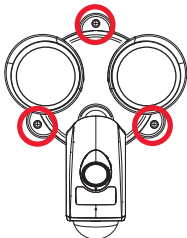

Floodlight camera, front  
Base screws

Unscrew the 3 base screws holding the floodlight camera to the base (keep these in a safe place for later).

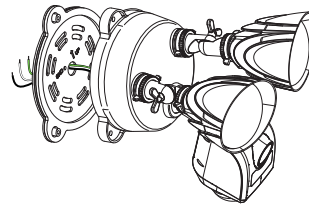

Pull the floodlight camera completely off the base.

Floodlight camera, bottom  
3-wire connector

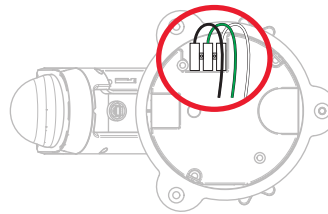

Turn the floodlight camera over. Gently unplug the 3-wire connector from the base of the floodlight camera.

### 4 Connect the junction box and floodlight camera 3-wire connector.

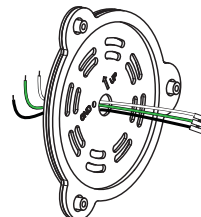

Run the wires from the 3-wire connector through the floodlight camera's base.

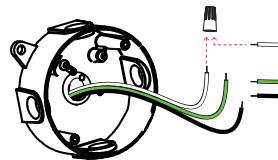

Match each color wire from the floodlight camera to the same color from the junction box (green to green, white to white, black to black).

Put the ends of each pair into the three wire nuts, then twist each nut a full turn to finish.

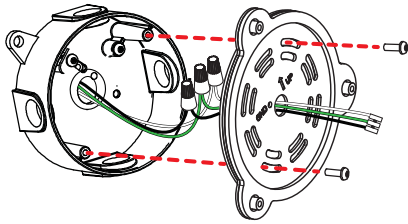

Place each twisted wirenut in the junction box. Then align the floodlight camera base on the junction box so that it's oriented correctly.

Place 2 #8x1-1/2in screws through the base and into the the mounting holes on the junction box. Screw the base firmly in place.

## 5 Mount the floodlight camera to the base and junction box.

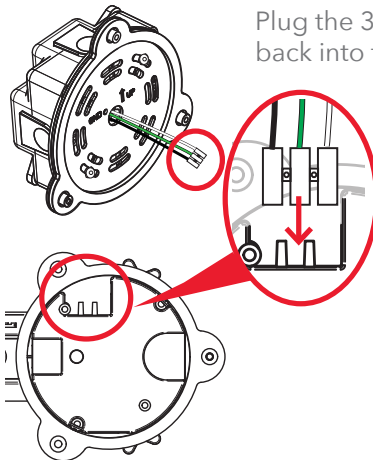

Plug the 3-wire connector back into the floodlight camera base as shown. Make sure it's completely seated before proceeding.

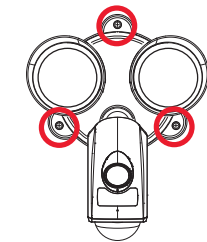

Floodlight camera, front  
Base screws

Place the floodlight camera over the base so that the base's mounting tabs fit into the camera's slots. Find the 3 base screws you removed in step 3. Put the base screws back into their slots and tighten completely.

## 6 Turn on power to your floodlight's circuit

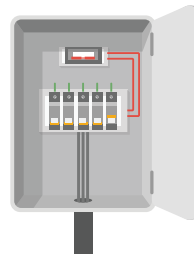

Turn the breaker that controls the circuit for your floodlight back on.

## 7 Confirm the floodlight camera has power

At first power up, the floodlights come on. Once the floodlight camera is ready for setup, the floodlights turn off and the indicator on the front of the camera flashes blue and red.

**Note:** If you've installed the floodlight camera on a switchable outlet, make sure you turn the switch on and leave it on for the floodlight camera to function 24/7.



## DOWNLOAD THE RCA SECURITY APP

In the Google Play or Apple App Stores, search for "RCA SECURITY" and look for the icon shown here. Then download and install the App.

### Minimum Operating System Requirements for the RCA Security App

- iOS 7 or later
- Android version 4.4 or later



## CONNECT TO WIFI

### 1 Launch the App



Once the RCA Security App has installed on your smartphone or tablet, press the icon to launch the App.

**IMPORTANT:** The first time you launch it, the App will ask if it can send you notifications. Click "Allow" to let the App push notifications to your phone or tablet.

### 2 Register as a new user

The first time you launch the RCA Security App, you'll need to create a user name and password so that you can access your camera securely.



Press the **New User Registration** button to get started.

**Note:** If you already have an RCA Security user name and password enter them in the appropriate spaces and press the **Login** button.

You can register by mobile phone number or by email. The App will send you a verification code to link this number or e-mail address with your account. Follow the steps in the App to proceed.



Enter your email and create a password, then press **Next**.



In the next screen, enter the password for the WiFi network your phone is connected to. Then press the **Next** button in the App to proceed.

### 3 Connect the camera with your WiFi network



In the RCA Security App, tap the **+** symbol in the middle of the screen.

Floodlight camera, side QR code

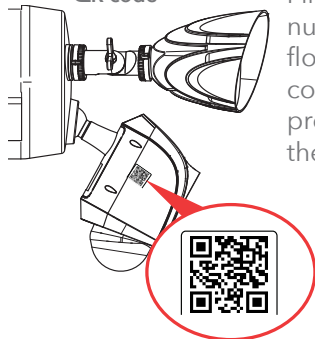

Find the QR code and serial number on the side of the floodlight camera. Scan the QR code with your phone when prompted by the App (or enter the serial number manually).



Follow the directions in the App to perform the following steps:

- copy the floodlight camera's password to your phone's clipboard for easy access
- go to your phone's WiFi settings and connect to the floodlight camera and enter its password
- return to RCA Security App and finish connecting to the floodlight camera



The App will connect to your floodlight camera and activate it with your RCA Security account.



Once the App recognizes your floodlight's serial number, the App asks you to connect to your WiFi network. Tap the **Connect to a Network** button in the App.

**Please be patient with your WiFi network!** Certain parts of the WiFi setup, like connecting to your network, could take up to 5-6 minutes to complete.

**Got screen freeze?** This is probably due to WiFi activity on your network, especially if your network has several devices connected to it. Exit out of the App and start again.

*continues on the next page...*

7



## CONNECT TO WIFI (continued)

### 4 Finish setup



Once the floodlight camera has finished connection and activation, the App will ask for some final information to complete setup, such as your time zone and whether you want audio to be on by default. Once you've finished customizing these settings, press the View Device button to continue.

### Connection Troubleshooting

- + Make sure that WiFi signal is 2.4GHz. The RCA Floodlight Camera does not support 5GHz WiFi.
- + Make sure your phone or tablet is connected to the WiFi network you want to use (2.4GHz if your network offers separate networks for each band).
- + Make sure the camera is getting a good signal from your WiFi router.
- + Test your WiFi network with other devices to make sure it's working.
- + Double check that you've entered the correct password for your WiFi network in the App.
- + Make sure that your WiFi router uses either WPA2-PSK/ WPA-PSK or AES as its encryption method.
- + Make sure that there is no MAC filter on router or add MAC address to router whitelist.
- + Reset the camera to set up connection again. Open the door on the side of the camera using the included screwdriver. Find the RESET key under this door. Press and hold RESET key for 15 seconds. The camera announces when it is fully reset (rebooting).

**For additional assistance, please call  
1-833-236-6561.**



## TOUR OF THE SYSTEM: LIVE VIEW SCREEN

◀ **(Back)** goes back to the device list screen.

⚙️ **(Settings)** accesses the Settings menu for this camera. Press this icon to turn motion alarms on or off, adjust camera audio, check storage status and the version of the device's software, adjust the time and date settings, and more.

**Camera view** shows you the image from your Floodlight Camera. Turn your phone/tablet sideways to take over the entire screen.

■ **(Stop)** and ■ **(Pause)** stops/starts or pauses the live video.

🔊 **(Sound On/Off)** turns the sound from the camera on and off.

📺 **(Multi-Camera View)** lets you see multiple cameras at once on a single screen (if you've set up multiple cameras). Press the number you want to access a multi-camera view screen.

🔄 **(Flip)** flips the orientation of the camera view to facilitate viewing.

🔍 **(Zoom)** zooms in on the live view.

🔔 **(Alarm)** turns the 110db siren alarm on and off.

🗣️ **(Talk)** lets you speak through this camera's built-in speaker. Press this icon to start speaking.

📷 **(Snapshot)** takes a still photo of the camera video. The snapshot file is saved to your smartphone or tablet.

📹 **(Record)** starts/stops recording video. The video file is saved to your smartphone or tablet.

📺 **(Video Quality)** lets you switch between high- and standard-definition video on the view screen.

💡 **(Light control)** turns the floodlights off and on.

**Video History** accesses the floodlight camera's timeline, allowing you to access recordings stored on the floodlight camera's memory card by the times they occurred.

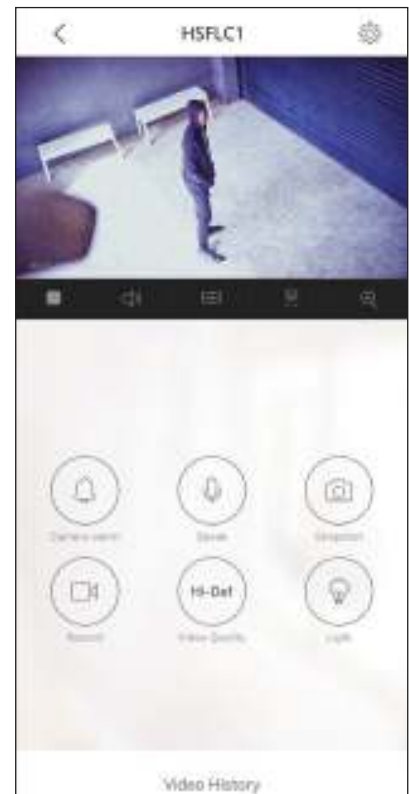

## CUSTOMIZE AND USE!



### Using the Settings Menu

Press the  icon in the Live View screen to access the following customizable parameters of your floodlight camera.

**Light Setting** lets you adjust the brightness of the floodlight and enable motion detection (Light Linkage) for the lights, including setting the areas of the camera's vision where motion detection is active.

**Audio** turns audio on/off for recording and live viewing.

**Status Light** turns the camera's indicator light on/off.

**IR Light** turns the camera's night vision feature on/off.

**Alarm Notification** lets you set notification schedules for when you want to receive alerts. Also lets you set the motion detection area for alerts and the detection sensitivity, as well as the sound the floodlight camera makes when motion is detected.

**Time Zone**, **Daylight Savings Time**, and **Date Format** let you adjust the time zone, daylight savings time, and date format settings you made during setup.

**Wi-Fi** lets you change WiFi network information for your floodlight camera and keep the device active on the new network. This is a convenient option if you get a new wireless router, for example.

**Storage Status** lets you format the inserted memory card. A dot next to this item in the menu means that the SD card requires attention.

**Device Version** shows you the firmware version of the floodlight camera. A dot next to this item in the menu means that a firmware update is available. Choose this option and following the instructions to update.

**Image Encryption** increases the security of the video from the floodlight camera. This option is on by default.

**Change Password** lets you change the floodlight camera's device password (not your WiFi password). The default password is the verification code next to the QR code on the side of the camera.

**Sleep Mode** lets you put the floodlight camera to sleep. The App will prompt you to wake the floodlight camera again when you try to view it in the Live View screen.

## Position the camera and lights.

Adjust the position of the camera and lights to get the angle you want.

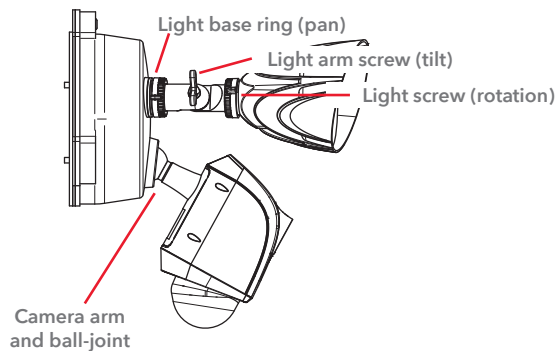

### Lights

*For pan adjustment:* Loosen the base ring and pan up to 360°. Tighten the base ring when you have the light panned the way you want.

*For arm tilt adjustment:* Loosen the arm screw and tilt the arm up to 180°. Tighten the screw when you have the arm in the position you want.

*For rotation adjustment:* Loosen the light screw and rotate the light up to 360°. Tighten the screw when you have the light in the position you want.

### Camera

Move the camera arm in its ball joint until you have the camera in the position you want.

**Make sure the base ring and adjustment screws are tightened all the way for each camera before proceeding.**

## TOUR OF THE FLOODLIGHT CAMERA

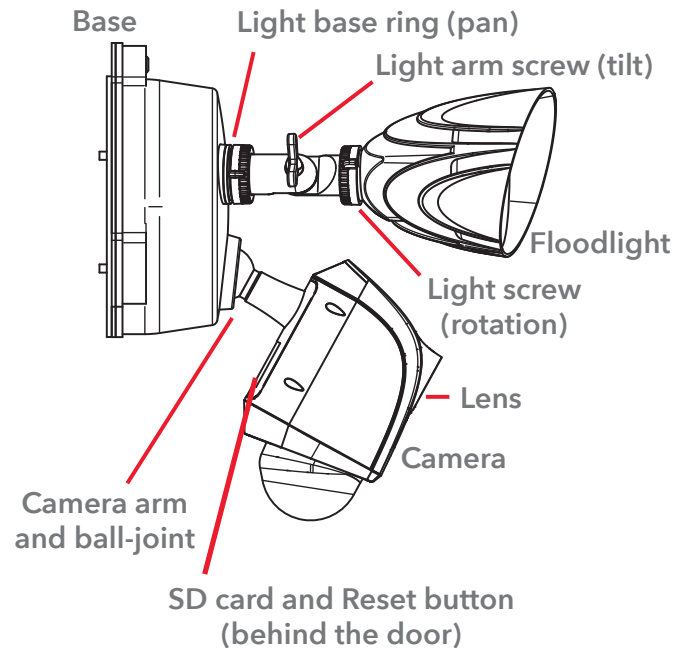

### Removing/Replacing the SD Card

Your floodlight camera comes with a Micro-SD card pre-installed, for recording alerts. This SD card is installed in a slot behind a door on the underside of the camera. To remove or replace this card, use the included screwdriver to unscrew the door on the side of the camera open. Press the installed SD card to unlock it and pull it out. Place the new SD card in and lock it into place. Then place the door cover back on.

## QUESTIONS?

**CALL US!** 1-833-236-6561 weekdays 8am-6pm Eastern

**E-MAIL US!** [support@voxxintl.zendesk.com](mailto:support@voxxintl.zendesk.com)

# GUIDE DE DÉMARRAGE RAPIDE

# PROJECTEURS, CAMÉRA... ACTION

English instructions.....	1
Instructions en français.....	13
Instrucciones en español .....	25

## BIENVENUE!

-  Monter et connecter la caméra de sécurité avec projecteurs
-  Télécharger l'application RCA Security
-  Se connecter au Wi-Fi
-  Personnaliser les paramètres de votre appareil

## CE DONT VOUS DISPOSEZ

Caméra de sécurité avec projecteurs

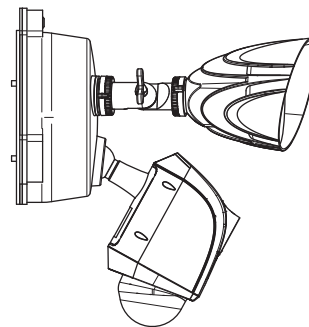

Kit d'installation :

 (2) Vis n°6 x 3/8 po

 (2) Vis n°8 x 3/8 po

 (3) Raccords de fils

 (2) Vis n°10 x 3/8 po

 (1) Tournevis

## IMPORTANT

L'objectif, le microphone et le capteur infrarouge de la caméra avec projecteurs sont protégés par des films de protection lors du premier déballage de ce produit. **S'assurer de retirer ces films de protection lorsque la caméra avec projecteurs est assemblée.**

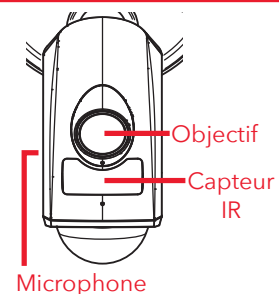

## AVANT DE COMMENCER

**IMPORTANT : Une boîte de connexion et un câblage déjà installés sont nécessaires pour pouvoir utiliser ce produit.**

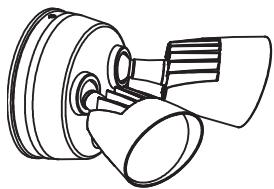

Projecteurs existants

La caméra RCA avec projecteurs est conçue pour remplacer une installation de projecteurs existante. S'il n'y a pas de projecteur opérationnel ni de boîte de connexion câblée à l'endroit où la caméra RCA avec projecteurs doit être installée, consulter un électricien pour installer une boîte de connexion.

## Tester le signal WiFi

Votre caméra RCA avec projecteurs a besoin d'un signal suffisamment fort de votre routeur WiFi pour envoyer son signal vidéo. Voici comment tester le signal WiFi.

Tout d'abord, se rendre à l'endroit où la caméra avec projecteurs doit être placée. Vérifier que le téléphone intelligent ou autre périphérique sans fil portatif est connecté au réseau WiFi qui doit être testé.

Regarder l'icône WiFi sur l'écran de l'appareil pour voir l'intensité de la connexion. Par exemple, sur les appareils iOS, rechercher l'icône WiFi dans le coin supérieur gauche de l'écran (illustré ci-contre).



Pour de meilleurs résultats, rechercher un emplacement avec au moins 50 % d'intensité pour utiliser la caméra avec projecteurs.

**Si le signal de votre réseau WiFi est inférieur à 50 % à l'endroit où la caméra doit être installée, un extenseur de signal WiFi est recommandé pour amplifier le signal au point d'installation.**

**IMPORTANT :** La caméra RCA avec projecteurs fonctionne avec les signaux WiFi 2,4 GHz. Si un routeur à deux bandes est utilisé, avec des réseaux séparés 2,4 GHz et 5 GHz, s'assurer que le téléphone est connecté au 2,4 GHz!

## MONTER ET CONNECTER LA CAMÉRA AVEC PROJECTEURS

### 1 Couper l'alimentation du circuit des projecteurs existants.

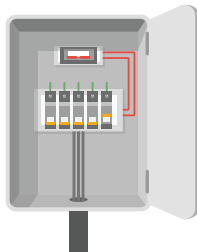

Repérer le disjoncteur qui commande le circuit des projecteurs. Le désactiver avant de continuer l'installation.

### 2 Retirer les projecteurs existants.

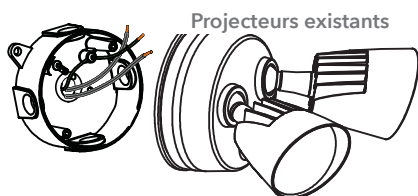

Avec précaution, retirer les projecteurs existants de la boîte de connexion.

### 3 Séparer l'arrière/la base de la caméra avec projecteurs.

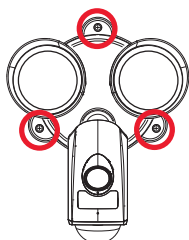

Caméra avec projecteurs, vis avant de la base

Dévisser les 3 vis qui fixent la caméra avec projecteurs à la base (les garder dans un endroit sûr pour une utilisation ultérieure).

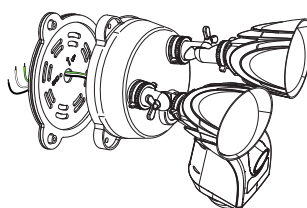

Retirer complètement la caméra avec projecteurs de sa base.

Caméra avec projecteurs, connecteur inférieur à 3 fils

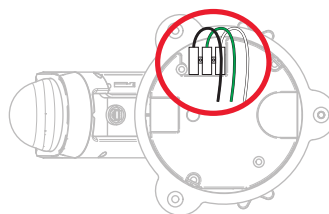

Retourner la caméra avec projecteurs. Débrancher délicatement le connecteur à 3 fils de la base de la caméra.

### 4 Connecter la boîte de connexion et connecteur à 3 fils de la caméra avec projecteurs.

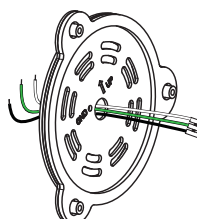

Faire passer les fils du connecteur à 3 fils à travers la base de la caméra.

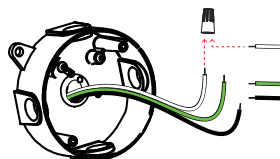

Faire correspondre chaque fil de couleur de la caméra à la même couleur depuis la boîte de connexion (vert à vert, blanc à blanc, noir à noir).

Mettre les extrémités de chaque paire de fils dans les trois raccords, puis tourner chaque raccord d'un tour complet pour terminer.



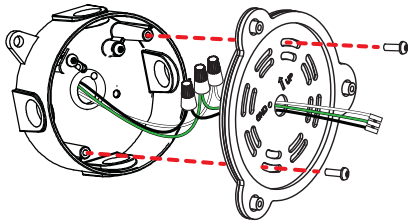

Placer chaque raccord torsadé dans la boîte de connexion. Aligner ensuite la base de la caméra avec projecteurs sur la boîte de jonction pour qu'elle soit orientée correctement.

Placer 2 vis # 8 x 1-1/2 po à travers la base et dans les trous de montage de la boîte de jonction. Visser la base fermement en place.

## 5 Monter la caméra avec projecteurs sur la base et la boîte de connexion.

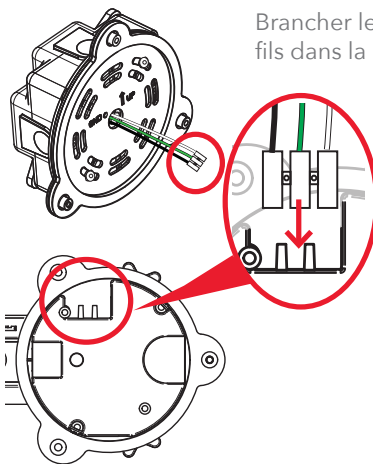

Brancher le connecteur à 3 fils dans la base de la caméra avec projecteurs comme indiqué. S'assurer qu'il est complètement enfoncé avant de continuer.

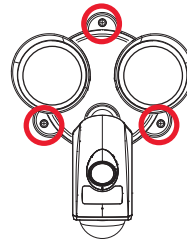

Caméra avec projecteurs, vis avant de la base

Placer la caméra avec projecteurs sur la base de telle manière que les pattes de montage de la base s'insèrent dans les encoches de la caméra. Récupérer les 3 vis de la base qui ont été retirées au cours de l'étape 3. Placer les vis de la base dans leurs logements et serrer complètement.

## 6 Rétablir l'alimentation du circuit des projecteurs.

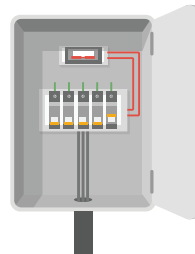

Réactiver le disjoncteur qui commande le circuit des projecteurs.

## 7 Confirmer que la caméra avec projecteurs est alimentée.

À la première mise sous tension, les projecteurs s'allument. Une fois que la caméra avec projecteurs est prête pour la configuration, les projecteurs s'éteignent et l'indicateur sur le devant de la caméra clignote en bleu et en rouge.

**Remarque :** Si la caméra avec projecteurs est installée sur une prise commutable, s'assurer d'activer l'interrupteur et de le laisser activé pour que la caméra avec projecteurs fonctionne 24 heures sur 24 et 7 jours sur 7.



## TÉLÉCHARGER L'APPLICATION RCA SECURITY

Dans les magasins Google Play ou Apple App, rechercher « RCA SECURITY » et rechercher l'icône illustrée ci-contre. Ensuite, télécharger et installer l'application.

### Configuration minimale du système d'exploitation pour l'application de sécurité RCA

- iOS 7 ou une version ultérieure
- Android version 4.4 ou ultérieure



## CONNEXION AU WIFI

### 1 Lancer l'application



Une fois que l'application RCA Security est installée sur le téléphone portable ou la tablette, appuyer sur l'icône pour lancer l'application.

**IMPORTANT :** La première fois qu'elle est lancée, l'application demande si elle peut vous envoyer des notifications. Cliquer sur « Allow » (Autoriser) pour permettre les notifications push de l'application sur votre téléphone ou votre tablette.

### 2 S'inscrire en tant que nouvel utilisateur

La première fois que l'application RCA Security est lancée, un nom d'utilisateur et un mot de passe doivent être créés afin de pouvoir accéder à la caméra en toute sécurité.



Appuyer sur le bouton **New User Registration** (Inscription d'un nouvel utilisateur) pour commencer.

**Remarque :** Si vous disposez déjà d'un nom d'utilisateur et d'un mot de passe RCA Security, les saisir dans les espaces appropriés et appuyer sur le bouton **Login** (Connexion).

L'inscription peut être faite par téléphone mobile ou par courrier électronique. L'application envoie un code de vérification pour relier ce numéro ou votre adresse de courrier électronique à votre compte. Suivre les étapes dans l'application pour continuer.



Saisir votre adresse courriel et créer un mot de passe, puis appuyer sur **Next** (Suivant).



Dans l'écran suivant, saisir le mot de passe pour le réseau WiFi auquel le téléphone est connecté. Appuyer sur le bouton **Next** (Suivant) dans l'application pour continuer.

### 3 Connecter la caméra au réseau WiFi



Dans l'application RCA Security, appuyer sur le symbole + au milieu de l'écran.



Suivre les instructions de l'application pour réaliser les étapes suivantes :

- copier le mot de passe de la caméra avec projecteurs dans le presse-papiers du téléphone pour faciliter l'accès
- se rendre dans les paramètres WiFi du téléphone, se connecter à la caméra avec projecteurs et saisir son mot de passe
- retourner à l'application RCA Security et terminer le processus de connexion à la caméra avec projecteurs

Caméra avec projecteurs, code QR sur le côté

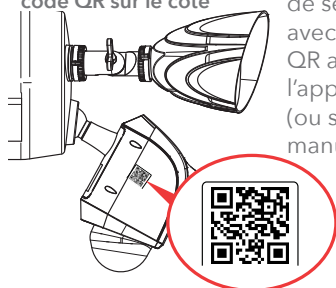

Repérer le code QR et le numéro de série sur le côté de la caméra avec projecteurs. Balayer le code QR avec le téléphone lorsque l'application vous invite à le faire (ou saisir le numéro de série manuellement).



L'application se connectera à votre caméra avec projecteurs et l'activera avec votre compte RCA Security.



Une fois que l'application reconnaît le numéro de série de votre caméra avec projecteurs, elle vous invite à vous connecter au réseau WiFi. Appuyer sur le bouton **Connect to a Network** (Se connecter à un réseau) dans l'application.

**Soyez patient avec votre réseau WiFi!** Certaines parties de la configuration WiFi, comme la connexion à votre réseau, peuvent prendre entre 5 et 6 minutes.

**Votre écran est gelé?** Ceci est probablement dû à l'activité WiFi sur votre réseau, en particulier si votre réseau est connecté à plusieurs périphériques. Quitter l'application et recommencer.

**Suite à la page suivante...** 19



## CONNEXION AU WIFI (suite)

### 4 Terminer la configuration



Une fois la connexion et l'activation de la caméra avec projecteurs terminées, l'application demande des informations finales pour terminer la configuration, comme le fuseau horaire et si l'audio doit être activé par défaut. Une fois que la personnalisation de ces paramètres est terminée, appuyer sur le bouton **View Device** (Afficher l'appareil) pour continuer.

### Dépannage de la connexion

- + Vérifier que le signal WiFi est de 2,4 GHz. La caméra RCA avec projecteurs ne prend pas en charge le WiFi 5 GHz.
- + S'assurer que son téléphone ou sa tablette est connecté(e) au réseau WiFi souhaité (2,4 GHz si le réseau offre des réseaux distincts pour chaque bande).
- + Vérifier que la caméra reçoit un bon signal du routeur WiFi.
- + Tester le réseau WiFi avec d'autres appareils pour s'assurer de son fonctionnement.
- + Vérifier que le mot de passe correct pour le réseau WiFi considéré a été saisi dans l'application.
- + Vérifier que le routeur WiFi utilise WPA2-PSK / WPA-PSK ou AES comme méthode de cryptage.
- + Vérifier qu'il n'y a pas de filtre MAC sur le routeur ou ajouter une adresse MAC à la liste blanche du routeur.
- + Réinitialiser la caméra pour reconfigurer la connexion. Ouvrir le couvercle sur le côté de la caméra grâce au tournevis inclus. Repérer la touche RESET (Réinitialisation) derrière ce couvercle. Appuyer sur la touche RESET (Réinitialisation) et la maintenir enfoncée pendant 15 secondes. La caméra annonce lorsqu'elle est complètement réinitialisée (redémarrage).

**Pour toute assistance supplémentaire, composer le 1-833-236-6561.**

## PRÉSENTATION DU SYSTÈME : ÉCRAN VUE EN DIRECT

◀ (Retour) revient à l'écran de la liste des périphériques.

⚙️ (Paramètres) permet d'accéder au menu Paramètres de cette caméra. Appuyer sur cette icône pour activer ou désactiver les alarmes de mouvement, régler le son de la caméra, vérifier l'état du stockage et la version du logiciel de l'appareil, régler les paramètres de l'heure et de la date, etc.

**Affichage de la caméra** montre l'image transmise par la caméra avec projecteurs. Mettre le téléphone / la tablette sur le côté pour prendre en charge l'écran entier.

⏸️ (Arrêt) et ⏹️ (Pause) permet d'arrêter/démarrer ou de mettre en pause la vidéo en direct.

🔊 (Son activé/désactivé) permet d'activer ou de désactiver le son en provenance de la caméra.

📺 (Vue multi-caméras) permet d'afficher plusieurs caméras à la fois sur un seul écran (si plusieurs caméras sont configurées). Appuyer sur le nombre de caméras auxquelles il est souhaité d'accéder sur un écran de vue multi-caméras.

🔄 (Retourner) change l'orientation de l'affichage de la caméra pour faciliter la visualisation.

🔍 (Zoom) permet de zoomer sur la vue en direct.

📢 (Alarme) permet d'activer ou de désactiver la sirène.

🗣️ (Parler) permet de communiquer via le haut-parleur intégré de cette caméra. Appuyer sur cette icône pour commencer à parler.

📷 (Instantané) permet de prendre une photo fixe de la vidéo de la caméra. Le fichier de l'instantané est enregistré sur votre téléphone intelligent ou votre tablette.

📹 (Enregistrement) permet de démarrer/arrêter l'enregistrement vidéo. Le fichier vidéo est enregistré sur votre téléphone intelligent ou votre tablette.

📺 (Qualité vidéo) permet de basculer entre des vidéos haute définition et standard sur l'écran d'affichage.

💡 (Commande de la lumière) permet d'activer ou de désactiver les projecteurs.

**Video History** (Historique vidéo) donne accès à la chronologie de la caméra avec projecteurs, ce qui vous permet d'accéder aux enregistrements stockés sur la carte mémoire de la caméra avec projecteurs selon l'heure à laquelle ils se sont produits.



## PERSONNALISER ET UTILISER!



### Utilisation du menu paramètres

Appuyer sur l'icône  dans l'écran Live View (Vue en direct) pour accéder aux paramètres personnalisables suivants de la caméra avec projecteurs.

**Light Setting** (Réglage lumière) vous permet d'ajuster la luminosité du projecteur et d'activer la détection de mouvement (Light Linkage - Association à la luminosité) pour les lumières, y compris le réglage des zones de vision de la caméra où la détection de mouvement est active.

**Audio** active / désactive l'audio pour l'enregistrement et la visualisation en direct.

**Status Light** (Indicateur d'état) permet d'activer et désactiver le voyant de la caméra.

**IR Light** (Indicateur d'état) permet d'activer et désactiver la fonction de vision infrarouge de la caméra.

**Alarm Notification** (Notification d'alarme) permet de planifier les moments souhaités pour recevoir des notifications d'alertes. Permet également de définir la zone de détection de mouvement pour les alertes et la sensibilité de détection, ainsi que le son produit par la caméra avec projecteurs lorsqu'un mouvement est détecté.

**Time Zone** (Fuseau horaire), **Daylight Savings Time** (Heure d'été) et **Date Format** (Format de date) permettent d'ajuster les paramètres de fuseau horaire, d'heure d'été et de format de date que vous avez définis lors de la configuration.

**Wi-Fi** permet de modifier les informations de réseau WiFi pour la caméra avec projecteurs et de garder l'appareil actif sur le nouveau réseau. C'est une option pratique si un nouveau routeur sans fil est utilisé, par exemple.

**Storage Status** (État de stockage) vous permet de formater la carte mémoire insérée. Un point à côté de cet élément dans le menu signifie que la carte SD nécessite une attention particulière.

**Device Version** (Version de l'appareil) affiche la version du micrologiciel de la caméra avec projecteurs. Un point à côté de cet élément dans le menu signifie qu'une mise à jour du micrologiciel est disponible. Choisir cette option et suivre les instructions pour le mettre à jour.

**Image Encryption** (Cryptage de l'image) augmente la sécurité de la vidéo de la caméra avec projecteurs. Cette option est activée par défaut.

**Change Password** (Modification du mot de passe) permet de modifier le mot de passe de la caméra avec projecteurs (non pas votre mot de passe WiFi). Le mot de passe par défaut est le code de vérification indiqué à côté du code QR sur le côté de la caméra.

**Sleep Mode** (Mode veille) permet de mettre la caméra avec projecteurs en veille. L'application invite à réactiver la caméra avec projecteurs lorsqu'on essaie de l'afficher dans l'écran Live View (Vue en direct).

## Positionnement de la caméra et des lampes.

Régler la position de la caméra et des lampes pour obtenir l'angle souhaité.

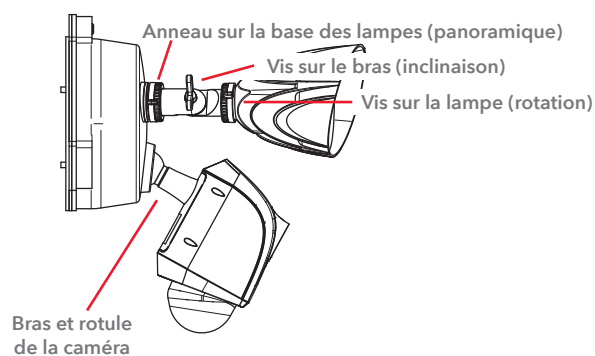

### Lampes

*Pour le réglage panoramique :* Desserrer l'anneau sur la base et régler jusqu'à 360°. Resserrer l'anneau sur la base une fois la lumière positionnée comme souhaité.

*Pour le réglage de l'inclinaison du bras :* Desserrer la vis du bras et incliner le bras jusqu'à 180°. Resserrer la vis une fois le bras positionné comme souhaité.

*Pour le réglage de la rotation :* Desserrer la vis de la lampe et tourner la lampe jusqu'à 360°. Resserrer la vis une fois la lampe positionnée comme souhaité.

### Caméra

Déplacer le bras de la caméra dans sa rotule jusqu'à ce que la caméra soit dans la position souhaitée.

**Vérifier que l'anneau sur la base et les vis de réglage de chaque caméra sont bien serrés avant de poursuivre.**

## PRÉSENTATION DE LA CAMÉRA AVEC PROJECTEURS

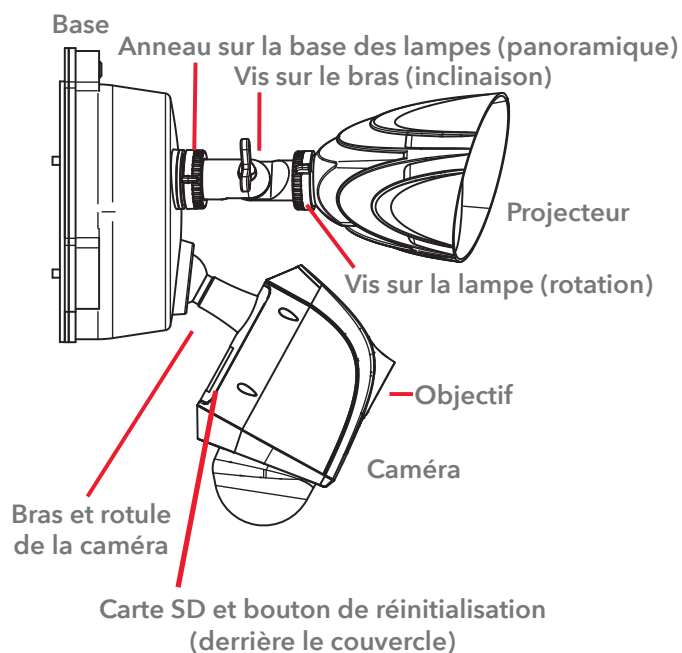

### Retrait / Remplacement de la carte SD

La caméra avec projecteurs est équipée d'une carte Micro-SD préinstallée, pour l'enregistrement des alarmes. Cette carte SD est installée dans une fente derrière un couvercle sur le dessous de la caméra. Pour retirer ou remplacer cette carte, utiliser le tournevis inclus pour dévisser et ouvrir le couvercle situé sur le côté de la caméra. Appuyer sur la carte SD installée pour la déverrouiller et la retirer. Placer la nouvelle carte SD et la verrouiller en place. Puis remettre le couvercle en place.

## **DES QUESTIONS?**

**COMMUNIQUEZ AVEC NOUS!** 1-833-236-6561 en semaine 8h-18h, fuseau horaire de l'Est  
**ENVOYEZ-NOUS UN COURRIEL!** [support@voxxintl.zendesk.com](mailto:support@voxxintl.zendesk.com)



# GUÍA DE INICIO RÁPIDO

## LUCES, CÁMARA...

# ACCIÓN

English instructions.....	1
Instructions en français.....	13
Instrucciones en español .....	25

## ¡BIENVENIDO!

-  Monte y conecte la cámara de seguridad con proyector
-  Descargue la RCA Security App (Aplicación de seguridad RCA)
-  Conecte a WiFi
-  Personalice los ajustes de su dispositivo

## LO QUE USTED RECIBE

Cámara de seguridad con proyector

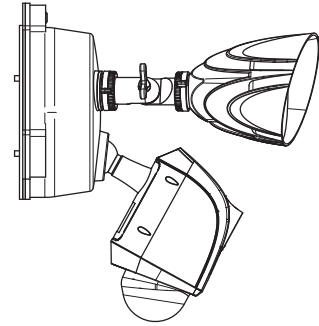

Juego de instalación:

 (2) Tornillos 6 x 3/8 pulgada

 (2) Tornillos 8 x 3/8 pulgada



(3) Tuercas para alambre



(2) Tornillos 10 x 3/8 pulgada



(1) Destornillador

## IMPORTANTE

La lente, el micrófono y el sensor IR de la cámara con proyector están cubiertos con películas protectoras cuando los desempaca por primera vez. Asegúrese de quitar estas películas protectoras cuando haya terminado de montar la cámara con proyector.

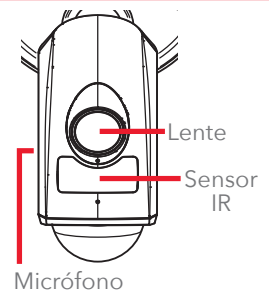

## ANTES DE COMENZAR

**IMPORTANTE: Debe tener una caja de conexiones con cableado ya instalada para poder utilizar este producto.**

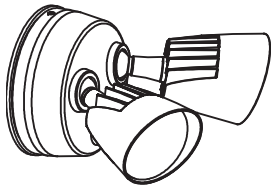

Proyector existente

La cámara con proyector RCA está diseñada para reemplazar una instalación de iluminación con proyectores existente. Si no tiene un proyector que funcione o una caja de conexiones cableada en el lugar donde quiere instalar la cámara con proyector RCA, consulte con un electricista para que instale una.

## Pruebe su señal WiFi

La cámara con proyector RCA necesita una señal suficientemente intensa de su enrutador WiFi para transmitir la señal de video. Siga estos pasos para probar su señal WiFi.

Primero, vaya donde usted quiere colocar la cámara con proyector. Asegúrese que su teléfono inteligente u otro dispositivo inalámbrico portátil estén conectados a la red WiFi que usted desea probar.

Observe el icono WiFi en la pantalla de su dispositivo para ver la intensidad de la conexión. Por ejemplo, en los dispositivos iOS fíjese en la esquina superior izquierda de la pantalla para ver el icono WiFi (mostrado aquí).



Para obtener los mejores resultados, busque un lugar con una intensidad del 50% como mínimo para usar la cámara con proyector.

**Si la señal de la red WiFi no llega al 50% en el lugar donde quiere instalar la cámara con proyector, se recomienda un extensor de señal WiFi para reforzar la señal en el punto de instalación.**

**IMPORTANTE:** La cámara con proyector RCA funciona con señales WiFi de 2.4 GHz. Si usted tiene un enrutador de banda doble con redes separadas de 2.4 GHz y 5 GHz, ¡asegúrese que su teléfono esté conectado a la red de 2.4 GHz!



## MONTE Y CONECTE LA CÁMARA CON PROYECTOR

### 1 Apague la alimentación eléctrica para el circuito del proyector.

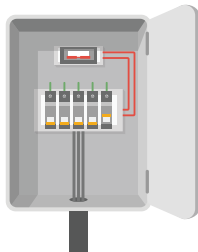

Encuentre el cortacircuito que controla el circuito para su proyector. Desconéctelo antes de continuar con la instalación.

### 2 Retire el proyector existente.

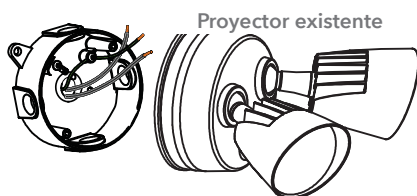

Extraiga cuidadosamente su proyector existente de su caja de conexiones.

### 3 Separe la parte posterior/base de la cámara con proyector.

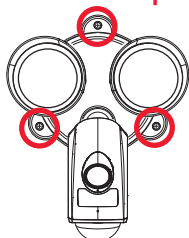

Cámara con proyector, tornillos en la parte anterior de la base

Desatornille los 3 tornillos de la base que sujetan la cámara con proyector a esta (guarde los tornillos en un lugar seguro para más tarde).

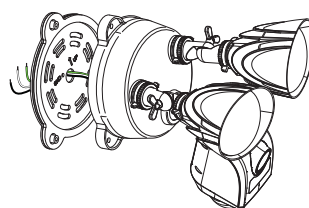

Separe la cámara con proyector completamente de la base.

Cámara con proyector, conector inferior de 3 cables

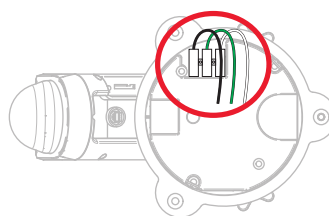

Voltee la cámara con proyector. Desconecte con cuidado el conector de 3 cables de la base de la cámara con proyector.

### 4 Conecte la caja de conexiones y conector de 3 cables de la cámara con proyector.

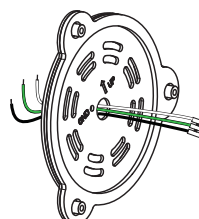

Pase los cables desde el conector de 3 cables a través de la base de la cámara con proyector.

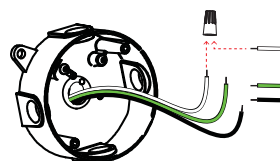

Empareje cada cable de color de la cámara con proyector con el mismo color de la caja de conexiones (verde con verde, blanco con blanco, negro con negro).

Ponga los extremos de cada par en las tres tuercas para cable y luego gire cada tuerca una vuelta completa para terminar.

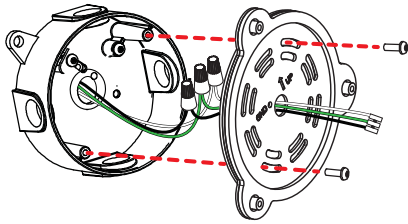

Coloque cada tuerca para alambre girada en la caja de conexiones. Luego alinee la base de la cámara con proyector sobre la caja de conexiones de manera que quede orientada correctamente.

Coloque 2 tornillos 8x1-1/2 pulg. a través de la base en los orificios de montaje de la caja de conexiones. Enrosque la base firmemente en su lugar.

## 5 Monte la cámara con proyector a la base y la caja de conexiones.

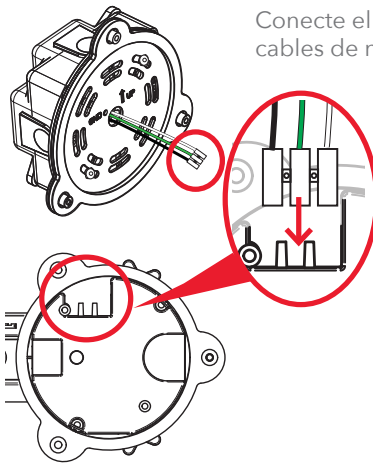

Conecte el conector de 3 cables de nuevo en la base de la cámara con proyector, tal como se muestra. Asegúrese que esté completamente asentado antes de proceder.

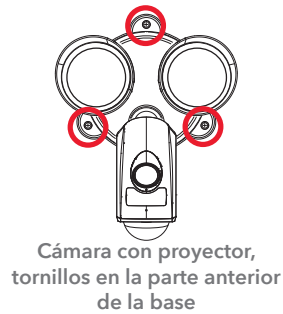

Cámara con proyector, tornillos en la parte anterior de la base

Coloque la cámara con proyector sobre la base de manera que las lengüetas de montaje de la base encajen en las ranuras de la cámara. Encuentre los 3 tornillos de la base que retiró en el paso 3. Ponga los tornillos de la base de nuevo en sus ranuras y apriete completamente.

## 6 Encienda la alimentación eléctrica para el circuito de su proyector.

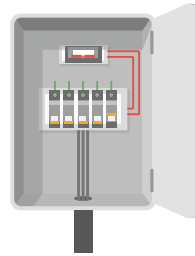

Vuelva a encender el cortacircuito que controla el circuito para su proyector.

## 7 Confirme que la cámara con proyector recibe alimentación eléctrica.

Al encenderla por primera vez, los proyectores se encienden. Una vez que la cámara con proyector esté lista para configurarse, los proyectores se apagan y el indicador en la parte anterior de la cámara parpadea en azul y rojo.

**Aviso:** Si ha instalado la cámara con proyector en un tomacorriente conmutable, asegúrese de activarlo (en posición encendido) y dejarlo activado para que la cámara con proyector pueda funcionar 24/7.



## DESCARGUE LA RCA SECURITY APP (APLICACIÓN DE SEGURIDAD RCA)

En las tiendas Google Play o Apple App, busque "RCA SECURITY" y el icono mostrado aquí. Luego, descargue e instale la aplicación.

### Requisitos mínimos del sistema operativo para la RCA Security App (aplicación de seguridad RCA)

- iOS 7 o posterior
- Android versión 4.4 o posterior



## CONECTE A WIFI

### 1 Inicie la aplicación.



Una vez que la aplicación RCA Security App se haya instalado en su teléfono inteligente o tablet, oprima el icono para iniciarla.

**IMPORTANTE:** Al iniciarla por primera vez, la aplicación le pedirá si puede enviarle notificaciones. Haga clic en "Allow" (permitir) para permitir que la aplicación inserte notificaciones en su teléfono o tablet.

### 2 Regístrese como un nuevo usuario.

La primera vez que inicie la aplicación RCA Security App, tendrá que crear un nombre de usuario y una contraseña para que pueda acceder a su cámara en forma segura.



Oprima el botón **New User Registration** (Registro de usuario nuevo) para comenzar.

**Aviso:** Si ya tiene un nombre de usuario y contraseña de RCA Security, introdúzcalos en los espacios adecuados y oprima el botón **Login** (Iniciar sesión).

Usted puede registrarse usando su número de teléfono móvil o su dirección de correo electrónico. La aplicación le enviará un código de verificación para vincular este número de teléfono o dirección de correo electrónico con su cuenta. Siga los pasos en la aplicación para proceder.



Introduzca su correo electrónico y cree una contraseña, luego oprima **Next** (Siguiente).



En la siguiente pantalla, introduzca la contraseña para la red WiFi a la cual está conectado su teléfono. Luego, oprima el botón **Next** (Siguiente) en la aplicación para proceder.

### 3 Conecte la cámara a su red WiFi.



En la aplicación RCA Security App, toque el símbolo **+** en el medio de la pantalla.



Siga las instrucciones en la aplicación para realizar los pasos siguientes:

- Copie la contraseña de la cámara con proyector en el portapapeles de su teléfono para facilitar el acceso
- Acceda a los ajustes WiFi de su teléfono y conéctese a la cámara con proyector e introduzca la contraseña
- Regrese a la aplicación RCA Security App y finalice la conexión a la cámara con proyector

Cámara con proyector, lado - Código QR



Encuentre el código QR y el número de serie en el lado de la cámara con proyector. Escanee el código QR con su teléfono cuando se lo pida la aplicación (o introduzca manualmente el número de serie).



La aplicación se conectará con su cámara con proyector y la activará con su cuenta de RCA Security.



Una vez que la aplicación reconoce el número de serie de su proyector, ésta le pide que se conecte a su red WiFi. Toque el botón **Connect to a Network** (Conectar a una red) en la aplicación.

**¡Tenga paciencia con su red WiFi!** Ciertas partes de la configuración WiFi, como conectar a su red, pueden llevar hasta 5 o 6 minutos en completarse.

**¿Se congeló la pantalla?** Esto es probablemente debido a actividad WiFi en su red, especialmente si su red tiene varios dispositivos conectados a ella. Salga de la aplicación y comience de nuevo.

*continúa en la siguiente página... 31*



## CONECTE A WIFI (continuación)

### 4 Finalice la configuración.



Una vez que la cámara con proyector haya finalizado la conexión y la activación, la aplicación pedirá cierta información final para completar la configuración, como su zona horaria y si desea el audio activado de forma predeterminada. Una vez que haya terminado de personalizar estos ajustes, oprima el botón **View Device** (Ver dispositivo) para continuar.

### Resolución de problemas de conexión

- + Asegúrese que la señal WiFi es de 2.4 GHz. La cámara con proyector RCA no es compatible con una red WiFi de 5 GHz.
- + Asegúrese que su teléfono o tablet estén conectados a la red WiFi que usted quiere usar (2.4 GHz si su red ofrece redes separadas para cada banda).
- + Asegúrese que la cámara esté recibiendo una señal buena de su enrutador WiFi.
- + Pruebe su red WiFi con otros dispositivos para asegurarse que esté funcionando.
- + Asegúrese doblemente que haya introducido la contraseña correcta para su red WiFi en la aplicación.
- + Asegúrese que su enrutador WiFi utilice ya sea WPA2-PSK/ WPA-PSK o AES como su método de codificación.
- + Asegúrese que no haya ningún filtro MAC (control de acceso a medios) en el enrutador o añada una dirección MAC en la lista blanca del enrutador.
- + Restablezca la cámara para volver a configurar una conexión. Abra la tapa en el lado de la cámara con el destornillador incluido. Busque el botón de RESTABLECIMIENTO debajo de esta tapa. Oprima y no suelte la tecla RESET (Restablecer) durante 15 segundos. La cámara anuncia cuando está completamente restablecida (se reinicia).

**Para ayuda adicional, llame al 1-833-236-6561.**



## RECORRIDO DEL SISTEMA: PANTALLA DE VISTA EN VIVO

< (Atrás) regresa a la pantalla de lista de dispositivos.

⚙️ (Ajustes) accede al menú de ajustes para esta cámara. Oprima este icono para activar o desactivar las alarmas de movimiento, ajustar el audio de la cámara, verificar el estado de la memoria y la versión del software del dispositivo, ajustar los valores de la hora y la fecha, y mucho más.

**Vista de cámara** le muestra la imagen de su cámara con proyector. Coloque de lado el teléfono o tablet para llenar toda la pantalla.

⏏️ (Detener) y ⏸️ (Pausa) detiene/inicia o pausa el video en vivo.

🔊 (Sonido activado/desactivado) activa y desactiva el sonido de la cámara.

📺 (Vista multicámara) le permite ver simultáneamente múltiples cámaras en una sola pantalla (si ha instalado y configurado múltiples cámaras). Oprima el número que desea acceder a la pantalla de vista multicámara.

🔄 (Invertir) invierte la orientación de la vista de la cámara para facilitar la visualización.

🔍 (Zoom) acerca/aleja la imagen de la vista en vivo.

📢 (Alarma) enciende y apaga la alarma de sirena de 110 dB.

🗣️ (Hablar) le permite hablar a través del altavoz incorporado de la cámara. Oprima este icono para comenzar a hablar.

📷 (Instantánea) toma una imagen fija del video de la cámara. El archivo de instantáneas se guarda en su teléfono inteligente o tablet.

📹 (Grabar) inicia/detiene la grabación de video. El archivo de video se guarda en su teléfono inteligente o tablet.

📺 (Calidad de video) le permite cambiar entre video de alta definición y video de definición estándar en la pantalla de vista.

💡 (Control de luz) enciende y apaga los proyectores.

**Video History** (Historial de video) accede a la línea de tiempo de la cámara con proyector donde usted puede acceder a las grabaciones guardadas en la tarjeta de memoria de la cámara con proyector por la hora en que se grabaron.



## ¡PERSONALICE Y UTILICE!



### Uso del menú de configuración

Pulse el icono  en la pantalla Live View (Vista en vivo) para acceder a los siguientes parámetros personalizables de la cámara con proyector.

**Light Setting** (Ajuste de luz) le permite ajustar el brillo del proyector y activar la detección de movimiento (acoplamiento de luz) para las luces, así como establecer las áreas de vigilancia de la cámara donde la detección de movimiento está activa.

**Audio** (Audio) enciende y apaga el audio para la grabación y la visualización en vivo.

**Status Light** (Luz de estado) enciende y apaga la luz indicadora de la cámara.

**IR Light** (Luz de IR) enciende y apaga la función de visión nocturna de la cámara.

**Alarm Notification** (Notificación de alarma) le permite configurar horarios de notificación para cuándo desea recibir alertas. También le permite establecer el área de detección de movimiento para las alertas y la sensibilidad de detección, así como el sonido que hace la cámara con proyector cuando se detecta movimiento.

**Time Zone** (Zona horaria), **Daylight Savings Time** (Horario de verano) y **Date Format** (Formato de fecha) le permiten ajustar los valores de la zona horaria, el horario de verano y el formato de fecha que programó durante la configuración.

**Wi-Fi** (red WiFi) le permite cambiar la información de la red WiFi para la cámara con proyector y mantener el dispositivo activo en la nueva red. Esta es una opción que viene muy bien si instala un nuevo enrutador inalámbrico, por ejemplo.

**Storage Status** (Estado de la memoria) le permite formatear la tarjeta de memoria insertada. Un punto junto a este elemento en el menú significa que la tarjeta SD requiere atención.

**Device Version** (Versión del dispositivo) muestra la versión de firmware de la cámara con proyector. Un punto junto a este elemento en el menú significa que hay una actualización de firmware disponible. Seleccione esta opción y siga las instrucciones para instalar la actualización.

**Image Encryption** (Codificación de imagen) aumenta la seguridad del video de la cámara con proyector. Esta opción está activada de forma predeterminada.

**Change Password** (Cambiar contraseña) le permite cambiar la contraseña del dispositivo de la cámara con proyector (no su contraseña WiFi). La contraseña predeterminada es el código de verificación junto al código QR en el lado de la cámara.

**Sleep Mode** (Modo de suspensión) le permite poner la cámara con proyector en estado de reposo. La aplicación le pedirá que reactive la cámara con proyector cuando intente verla en la pantalla Live View (Vista en vivo).

## Sitúe la cámara y las luces.

Ajuste la posición de la cámara y las luces para obtener el ángulo que desea.

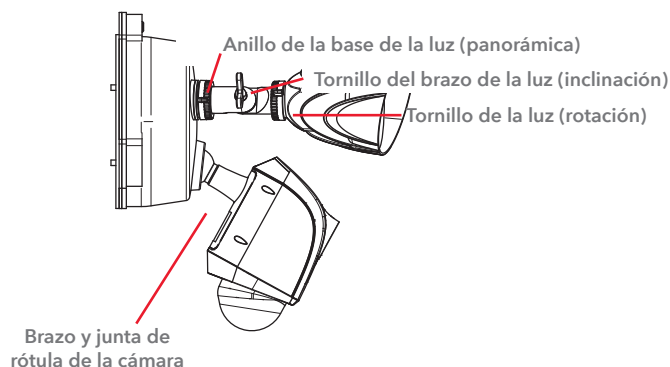

### Luces

*Para el ajuste panorámico:* Afloje el anillo de la base y gire hasta 360°. Apriete el anillo de la base cuando haya colocado la luz de la forma que desea.

*Para el ajuste de inclinación del brazo:* Afloje el tornillo del brazo y gire el brazo hasta 180°. Apriete el tornillo cuando tenga el brazo en la posición que desea.

*Para el ajuste de la rotación:* Afloje el tornillo de la luz y gire la luz hasta 360°. Apriete el tornillo cuando tenga la luz en la posición que desea.

### Cámara

Mueva el brazo de la cámara en su junta de rótula hasta que tenga la cámara en la posición que desea.

**Antes de proceder, asegúrese que el anillo de la base y los tornillos de ajuste estén apretados completamente para cada cámara.**

## RECORRIDO DE LA CÁMARA CON PROYECTOR

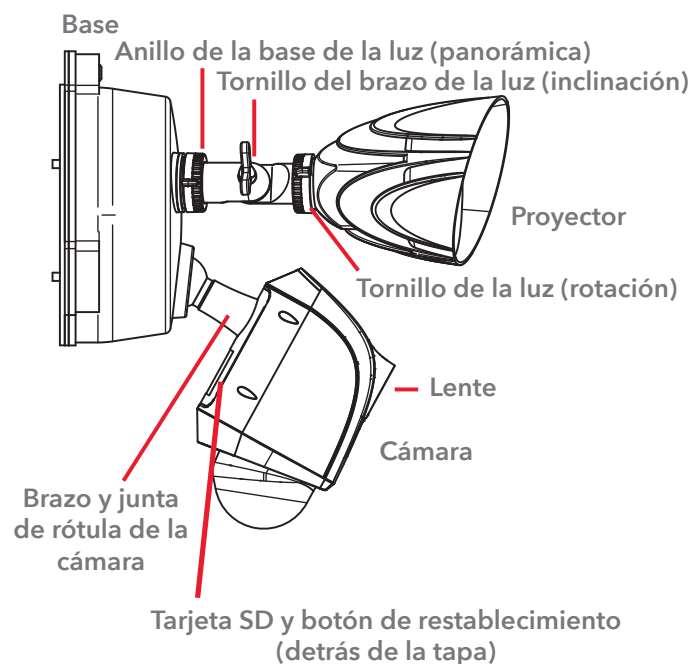

### Para retirar o reemplazar la tarjeta SD

Su cámara con proyector viene con una tarjeta Micro-SD preinstalada, para grabar alertas. Esta tarjeta SD está instalada en una ranura detrás de una tapa en la parte inferior de la cámara. Para retirar o reemplazar esta tarjeta, utilice el destornillador incluido para quitar los tornillos y abrir la tapa en el lado de la cámara. Oprima la tarjeta SD instalada para desbloquearla y sacarla. Inserte la nueva tarjeta SD y bloquéela en posición. Luego vuelva a colocar la tapa.

## ¿PREGUNTAS?

**¡LLÁMENOS!** 1-833-236-6561 los días entresemana de 8 am a 6 pm (hora del Este)

**¡ENVÍENOS UN CORREO ELECTRÓNICO!** [support@voxxintl.zendesk.com](mailto:support@voxxintl.zendesk.com)